



ТЕХНИЧЕСКИЕ ДАННЫЕ
 ТИП КАБЕЛЬНОЙ МУФТЫ : A2F
 ЗАЩИТА ОТ ПРОНИКНОВЕНИЯ ПОСТОРОННИХ ЧАСТИЦ : IP66, 67, 68, NEMA 4X
 СИСТЕМА УПРАВЛЕНИЯ ТЕХНОЛОГИЧЕСКИМ ПРОЦЕССОМ : ISO 9001
 : ISO/IEC 80079-34:2011

КЛАССИФИКАЦИЯ ВЗРЫВООПАСНЫХ АТМОСФЕР
 Сертификат взрывозащиты ATEX : CML 18ATEX1321X, CML 18ATEX4313X
 Код защиты : Ex II 2G Ex db IIC Gb, II 2G Ex eb IIC Gb, II 1D Ex ta IIIC Da IP66, IP67, IP68
 : Ex II 3G Ex nR IIC
 Сертификат IECEx : IECEx CML 18.0179X
 Код защиты : Ex db IIC Gb, Ex eb IIC Gb, Ex ta IIIC Da, Ex nR IIC Gc
 Сертификат CSA : 1211841
 Код защиты : Ex d IIC, Ex e II, Ex nR II, Тип корпуса 4X, Класс 1, Разд. 1, Разд. 2, Группы B,C & D

- ИНСТРУКЦИИ ПО УСТАНОВКЕ**
- Установка осуществляется компетентным персоналом с помощью необходимых инструментов. Для затягивания необходимо использовать гаечный ключ. Перед монтажом тщательно изучите инструкции.
 - Стык между кабельным вводом и его корпусом/вводом для кабеля требует дополнительного уплотнения для обеспечения защиты от проникновения загрязнения (IP) выше стандарта IP54. Минимальная степень защиты для взрывоопасных газовых сред — IP54, для взрывоопасных пылевых сред — IP6X. Цилиндрические резьбы (и конусные резьбы, если используется безрезьбовой вход) требуют установки уплотняющей шайбы или неразъемного торцевого уплотнительного кольца CMP (при наличии) для обеспечения уровня защиты IP66, 67 и 68 (если требуется). Специалист по монтажу обязан проверить, обеспечивается ли защита класса IP на стыке. Примечание. При установке в резьбовое отверстие все конусные резьбы по умолчанию будут иметь класс защиты от внешних воздействий IP68. Кольцо заземления CMP следует использовать в случае, когда необходимо обеспечить заземляющее соединение. Кольца заземления CMP прошли испытания в независимой лаборатории на соответствие категории В (Category B) в соответствии со стандартом IEC 62444 (в стандарте IEC 60079-0 классы защиты не перечислены). Классы перечислены в соответствующей таблице. Кольца заземления CMP надеваются на кабельный ввод или на входную резьбу для арматуры изнутри/снаружи корпуса, после чего их необходимо зафиксировать контргайкой (при установке изнутри). Метрические входные резьбы соответствуют стандартам ISO 965-1 и ISO 965-3 и имеют допуск 6g в соответствии с требованиями стандарта IEC 60079-1:2014. Стандартный шаг метрической резьбы CMP составляет 1,5 для резьб до M75 и 2 мм для резьб M90 и больше. Нестандартные величины шага резьбы 0,7-2 мм доступны для всей продукции по запросу. Информацию о других типах резьб см. в сертификате. Резьбы NPT соответствуют калибрам стандарта ASME B1.20.1-2013 (Cl 3.2 для наружных резьб). Информацию о других типах резьб см. в сертификате IECEx.
 - Метрические входные резьбы соответствуют стандартам ISO 965-1 и ISO 965-3 и имеют допуск 6g в соответствии с требованиями стандарта IEC 60079-1:2014. Стандартный шаг метрической резьбы CMP составляет 1,5 для резьб до M75 и 2 мм для резьб M90 и больше. Нестандартные величины шага резьбы 0,7-2 мм доступны для всей продукции по запросу. Информацию о других типах резьб см. в сертификате. Резьбы NPT соответствуют калибрам стандарта ASME B1.20.1-2013 (Cl 3.2 для наружных резьб). Информацию о других типах резьб см. в сертификате IECEx. Корпус должен быть достаточно прочным, чтобы выдержать нагрузку кабеля и кабельного ввода в сборе. Поверхность корпуса должна быть гладкой и ровной для обеспечения герметичности при установке уплотнительного кольца или уплотняющей шайбы входной резьбы, если необходимо обеспечить соответствующий уровень защиты IP.
 - Стены корпуса должны быть достаточно прочными, чтобы выдержать нагрузку кабеля и кабельного ввода в сборе. Входные точки корпуса должны быть перпендикулярными. Все углы штамповочного уклона при отливке/формовании должны иметь плоское перпендикулярное пятно контакта, механически обработанное, чтобы обеспечить герметичность при установке уплотнительного кольца или уплотняющей шайбы входной резьбы.
 - При использовании кабельного ввода со сквозным отверстием компания CMP Products рекомендует, чтобы это отверстие имело круглое поперечное сечение без заусенцев и диаметр, который не превышает наружный диаметр резьбы более чем на 0,7 мм. Для фиксации данного изделия следует использовать подходящие контргайки производства компании CMP Products. Информацию о контргайках см. в каталоге продукции CMP Products. Кабельные вводы не оснащаются обслуживаемыми компонентами, вследствие чего не предназначены для ремонта.

СПЕЦИАЛЬНЫЕ УСЛОВИЯ ДЛЯ БЕЗОПАСНОГО ИСПОЛЬЗОВАНИЯ
 ничто.

CMP Products Limited на свою ответственность заявляет, что оборудование, указанное в данном документе , соответствует требованиям Директивы ATEX 2014/34 / EC и следующих стандартов :

EN 60079-0: 2018; EN 60079-1: 2014; EN 60079-7: 2015; EN 60079-15: 2015+A1:2018; EN 60079-31: 2014; EN 62444: 2013; BS 6121: 1989

M. Wobbe
 Malcolm Webber - Product Engineering Manager - (Authorised Person)
 CMP Products Limited, Cramlington, NE23 1WH, UK (Великобритания)
 17 марта 2020 г.

CE 2776

Уполномоченный орган: CML B.V., Koopvaardijweg 32, 4906CV Oosterhout, The Netherlands

Размер кольца заземления CMP	Значения тока короткого замыкания (kA) для случая симметричного короткого замыкания длительностью 1 секунда
20	3.06
25	4.06
32	5.40
40	7.20
50	10.40
63	10.40
75	10.40



ИНСТРУКЦИИ ПО УСТАНОВКЕ КАБЕЛЬНОЙ МУФТЫ A2F

КАБЕЛЬНАЯ МУФТА ДЛЯ НЕАРМИРОВАННЫХ И АРМИРОВАННЫХ МЕДНОЙ ПРОВОЛОКОЙ КАБЕЛЕЙ

ATEX	ДЕКЛАРАЦИЯ О СООТВЕТСТВИИ ЕС СОГЛАСНО ДИРЕКТИВЫ [2014/34/EU]
ТЕХНИЧЕСКИЙ РЕГЛАМЕНТ ТАМОЖЕННОГО СОЮЗА №	TP TC 012/2011



ТЕХНИЧЕСКИЕ ДАННЫЕ
 ТИП КАБЕЛЬНОЙ МУФТЫ : A2F
 ЗАЩИТА ОТ ПРОНИКНОВЕНИЯ ПОСТОРОННИХ ЧАСТИЦ : IP66, 67, 68, NEMA 4X
 СИСТЕМА УПРАВЛЕНИЯ ТЕХНОЛОГИЧЕСКИМ ПРОЦЕССОМ : ISO 9001
 : ISO/IEC 80079-34:2011

КЛАССИФИКАЦИЯ ОПАСНЫХ ЗОН
 НОМЕР СЕРТИФИКАЦИИ : N: EAЭС RU C-GB AD07.B.02519/20
 КОД СЕРТИФИКАЦИИ : Ex I 1Ex db IIC Gb X, Ex I 1Ex e IIC Gb X, Ex ta IIIC Da X, Ex nR IIC Gc X

- ИНСТРУКЦИИ ПО УСТАНОВКЕ**
 Установка осуществляется компетентным персоналом с помощью необходимых инструментов. Для затягивания необходимо использовать гаечный ключ. Перед монтажом тщательно изучите инструкции.

СПЕЦИАЛЬНЫЕ УСЛОВИЯ ДЛЯ БЕЗОПАСНОГО ИСПОЛЬЗОВАНИЯ
 Когда кабельные вводы поставляются с входной резьбой, которая на один размер больше от номинального размера ввода, это обозначается буквой "B" после обозначения размера, например 32B ****, они не должны применять адаптеры.

Для всех изделий соответствующих стандарту DTS: 01 (имеющих защиту от протечки) из латуни с покрытием никелем с высоким содержанием фосфора, нанесенным методом химического восстановления, или из нержавеющей стали марки 316L.

Если кабельные вводы установлены правильно в соответствии с инструкциями по монтажу CMP и находятся в благоприятных условиях, срок службы кабельных вводов CMP составляет 30 лет.

Для всех других продуктов: Если все другие продукты: При условии, что кабельные вводы установлены правильно, согласно инструкции по установке компании , и находятся в благоприятных условиях, то кабельные вводы компании имеют срок службы, не менее 30 лет.



ПРИНАДЛЕЖНОСТИ

CMP Products предоставляет следующие дополнительные приспособления, которые облегчают процесс установки, уплотнения и заземления: Контргайка | Хомути заземления | Зубчатая шайба | Уплотнительная шайба для ввода с резьбой (I.P.) Уплотнительная шайба | Наружный обод *

Размер кабельного ввода	Доступный тип резьбы «С» (возможен выбор другой длины резьбы (метрическая система))					Наружный диаметр кабеля		Расстояние от одной грани до противоположной	Расстояние между углами	Длина выступа	Общий код заказа ("латунь, метрическая резьба")			Защитный кожух	Вес кабельного ввода (кг)		
	Стандарт		Опция			Мин.	Макс.				Макс.	Макс.	Размер			Тип	Суффикс для заказа
	Метрическая	Длина резьбы (метрической)	NPT	Длина резьбы (NPT)	NPT												
16	M16	15,0	-	-	-	3,2	8,7	24,0	26,4	25,1	16	A2F	1RU	PVC04	0,060		
20x16	M20	15,0	1/2"	19,9	3/4"	3,2	8,7	24,0	26,4	25,1	20S16	A2F	1RU	PVC04	0,070		
20S	M20	15,0	1/2"	19,9	3/4"	6,1	11,7	24,0	26,4	25,1	20S	A2F	1RU	PVC04	0,060		
20	M20	15,0	1/2"	19,9	3/4"	6,5	14,0	27,0	29,7	27,2	20	A2F	1RU	PVC05	0,070		
25	M25	15,0	3/4"	20,2	1"	11,1	20,0	36,0	39,6	35,5	25	A2F	1RU	PVC09	0,130		
32	M32	15,0	1"	25,0	1 1/4"	17,0	26,3	41,0	45,1	34,2	32	A2F	1RU	PVC10	0,150		
40	M40	15,0	1 1/4"	25,6	1 1/2"	23,5	32,2	50,0	55,0	35,1	40	A2F	1RU	PVC13	0,200		
50S	M50	15,0	1 1/2"	26,1	2"	31,0	38,2	55,0	60,5	32,0	50S	A2F	1RU	PVC15	0,280		
50	M50	15,0	2"	26,9	2 1/2"	35,6	44,0	60,0	66,0	36,3	50	A2F	1RU	PVC18	0,270		
63S	M63	15,0	2"	26,9	2 1/2"	41,5	49,9	70,5	77,6	33,5	63S	A2F	1RU	PVC21	0,430		
63	M63	15,0	2 1/2"	39,9	3"	47,2	55,9	75,0	82,5	35,8	63	A2F	1RU	PVC23	0,400		
75S	M75	15,0	2 1/2"	39,9	3"	54,0	61,9	80,0	88,0	34,2	75S	A2F	1RU	PVC24	0,520		
75	M75	15,0	3"	41,5	3 1/2"	61,1	67,9	84,0	92,4	40,6	75	A2F	1RU	PVC26	0,500		
90	M90	24,0	3 1/2"	42,8	4"	66,6	79,9	108,0	118,8	58,3	90	A2F	1RU	PVC31	1,800		
100	M100	24,0	3 1/2"	42,8	4"	76,0	91,0	123,0	135,3	55,2	100	A2F	1RU	LSF33	1,780		
115	M115	24,0	4"	44,0	5"	86,0	97,9	133,4	146,7	66,2	115	A2F	1RU	LSF34	2,670		
130	M130	24,0	5"	46,8	-	97,0	114,9	152,4	167,6	73,9	130	A2F	1RU	LSF35	3,800		

Примечание: Стандартное уплотнение (черного цвета) Температурный диапазон = -60°C до + 130°C
 Высокотемпературное уплотнение (коричневого цвета) Температурный диапазон = -60°C до + 180°C
 Для заказа высокотемпературного уплотнения необходимо добавить 'HT', после Тип кабельного ввода, например 20SA2FHT1RU5.

FI413RU		
Сертификат	номер ревизии	Дата проверки
TC RU	1	08/22
ATEX / IECEx	12	04/19
CSA / cCSAus	10	10/16

Внутренняя ссылка CMP Rev21 03/24



ООО «СМП ПРОДАКТС» Адрес: 115280 г.Москва, ул.Ленинская Слобода, д.26, стр. 28, офис 133.
 Тел.: +74993504367. Эл. Почта: russiaoffice@cmp-products.com,
 Веб-сайт: https://www.cmp-products.com/ru
 Glasshouse Street • St. Peters • Newcastle upon Tyne • NE6 1BS
 Тел.: +44 191 265 7411 • Факс: +44 1670 715 646
 Эл. почта: customerservices@cmp-products.co.uk • Веб-сайт: www.cmp-products.com

ИНСТРУКЦИИ ПО УСТАНОВКЕ КАБЕЛЬНОЙ МУФТЫ CMP ТИПА A2F

КОМПОНЕНТЫ КАБЕЛЬНОГО ВВОДА — не требуется извлекать кабельный ввод больше, чем это показано на примере ниже

1. Элемент ввода
2. Уплотнитель
3. Гайка уплотнения

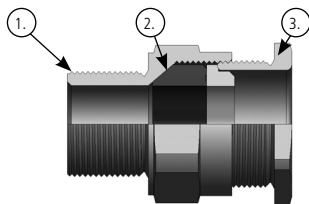

ПЕРЕД НАЧАЛОМ УСТАНОВКИ ВНИМАТЕЛЬНО ОЗНАКОМЬТЕСЬ СО ВСЕМИ ИНСТРУКЦИЯМИ

1. Не требуется разбирать кабельный ввод больше, чем показано ниже.

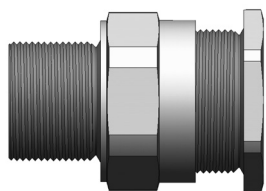

2. Установите уплотнение и полностью закрутите элемент ввода (1).

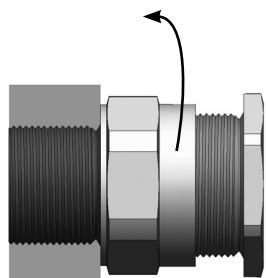

3. Определите длину жил, необходимую для соответствия геометрии оборудования, и подготовьте кабель соответствующим образом, удалив часть внешней оболочки для оголения оболочки жилы.

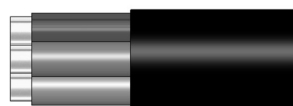

4. Ослабьте шайбу уплотнения (3), чтобы уменьшить сжатие уплотнителя (2).

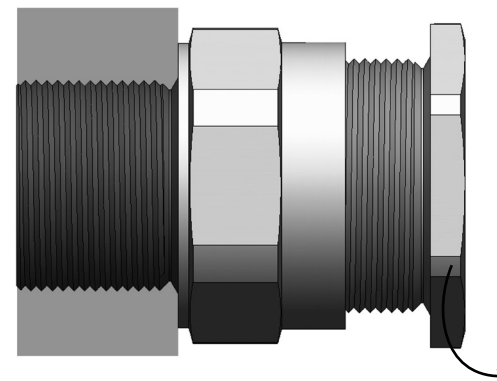

5. Проденьте кабель необходимой длины через муфту и вручную затяните уплотняющую гайку пока не почувствуете сопротивление (когда уплотнитель не коснется кабеля). Затяните гайку провернув ее еще на один оборот с помощью гаечного ключа.

